

MANUALE DI INSTALLAZIONE

PER CESTELLI

PORTA MANICHE

DOPPIO ANELLO

GIUNZIONE

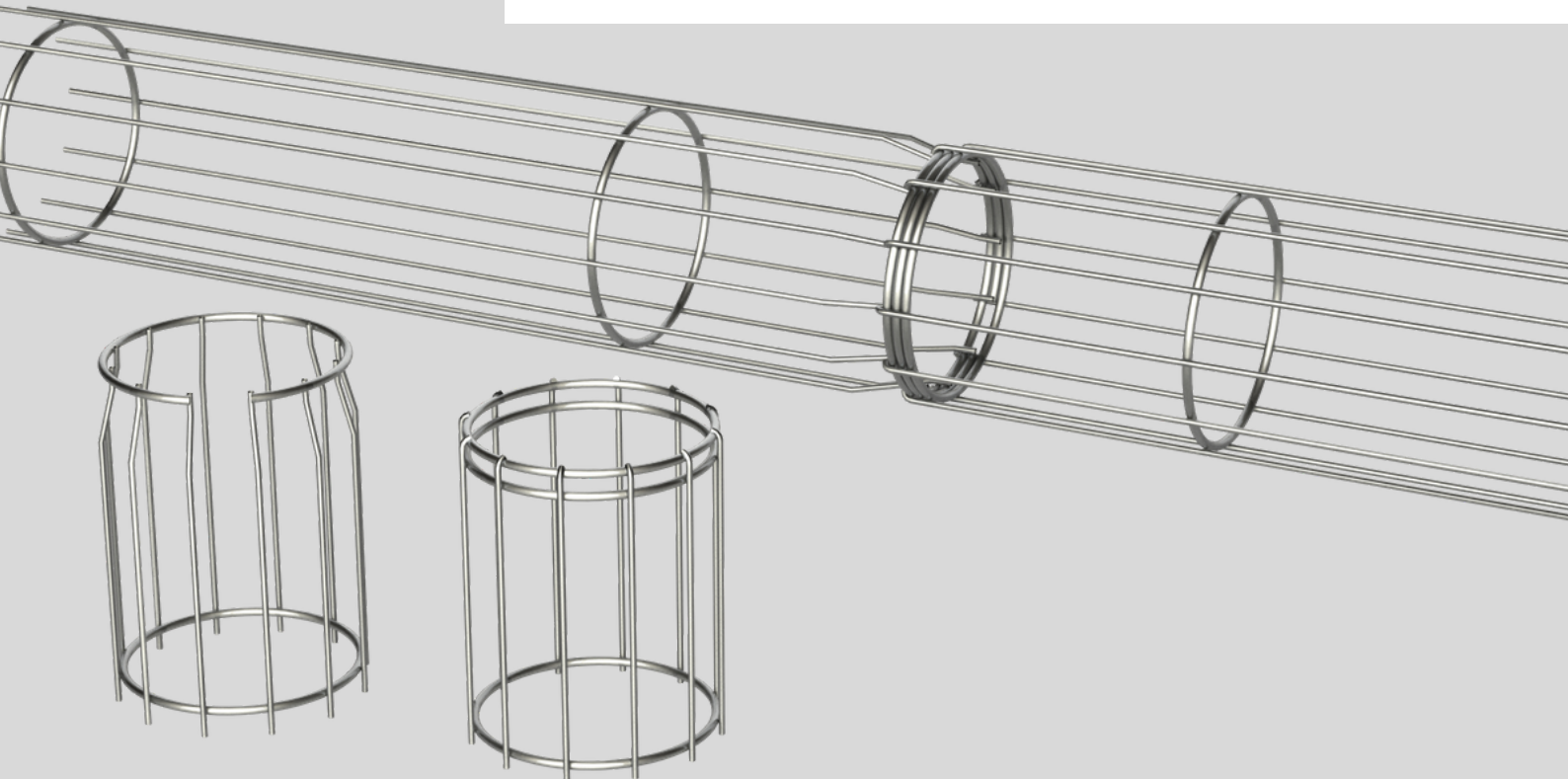

MANUALE DI INSTALLAZIONE PER CESTELLI PORTA MANICHE

Indice

| | | | |
|---|---|-------|----|
| ■ | 1: INTRODUZIONE | | 02 |
| ■ | 2: ACCESSORI E DISPOSITIVI DI SICUREZZA CONSIGLIATI | | 02 |
| ■ | 3: MASSIMIZZARE LA DURATA DELLE MANICHE FILTRANTI | | 03 |
| ■ | 4: VANTAGGI NELL'USO DEI CESTELLI CLEAN AIR | | 03 |
| ■ | 5: ISTRUZIONI IMPORTANTI | | 03 |
| ■ | 6: DA COSA È COMPOSTO UN CESTELLO | | 04 |
| ■ | 7: DIVERSE TIPOLOGIE DI COLLARI | | 04 |
| ■ | 8: COME INDIVIDUARE IL CONTENUTO DELLE CASSE | | 05 |
| ■ | 9: MANUALE DI MOVIMENTAZIONE E STOCCAGGIO | | 05 |
| ■ | 10: PROCEDURA DI INSTALLAZIONE | | 06 |

MANUALE DI INSTALLAZIONE PER CESTELLI PORTA MANICHE

Introduzione:

Il manuale si rivolge principalmente agli installatori di cestelli per maniche filtranti, per camere di aspirazione industriali. È finalizzato a suggerire come installare correttamente il prodotto e ridurre quei comportamenti che, oltre a comprometterne la corretta installazione, possono danneggiare seriamente i cestelli.

Accessori e dispositivi di sicurezza consigliati:

L'uso corretto di tutta la strumentazione necessaria per l'installazione dei cestelli e delle maniche filtranti, è fondamentale per ridurre la manutenzione, la manodopera e costi operativi complessivi, oltre ad evitare problemi durante l'installazione. Risulta fondamentale l'uso corretto delle procedure descritte nei DPI

Guanti



Elmetto protettivo



Giacca ad alta visibilità

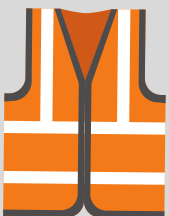

Scarpe antiinfortunistiche



Occhiali protettivi



Pinze

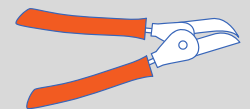

Barre di metallo



Barre di legno

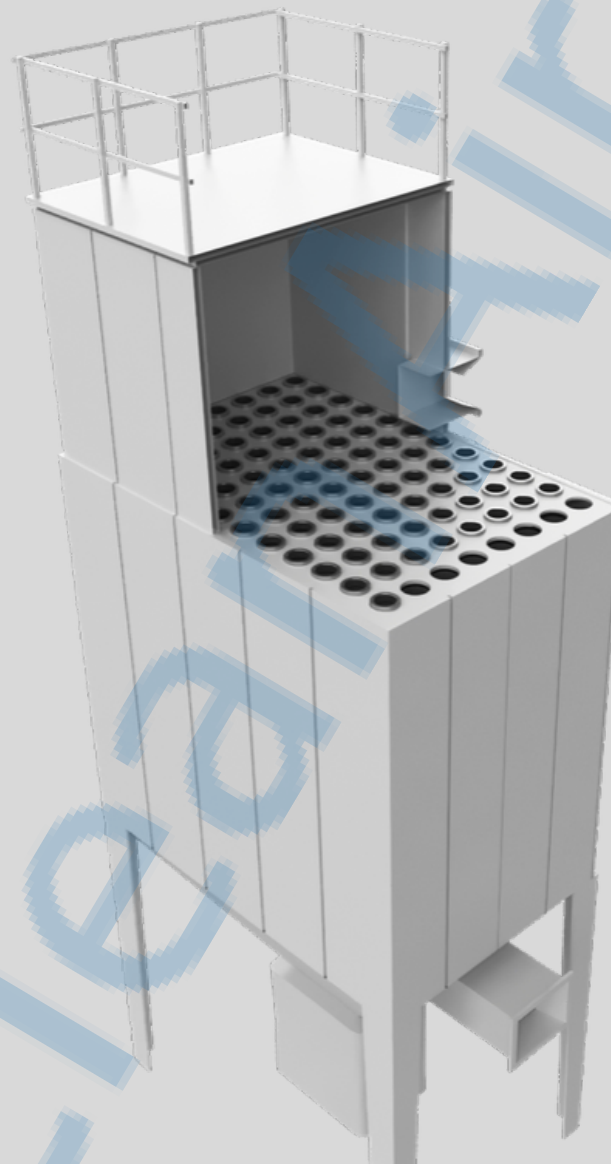
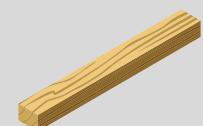

MANUALE DI INSTALLAZIONE PER CESTELLI PORTA MANICHE

■ Massimizzare la durata delle maniche filtranti

I cestelli progettati in modo appropriato, fungono da componenti critici per garantire prestazioni ottimali e per massimizzare la durata della manica. I nostri cestelli possono essere realizzati con i seguenti materiali:

- Acciaio S235JR
- Acciaio Pre-zincato
- Acciaio inossidabile tipo AISI 304 L (Wr. 1.4301)
- Acciaio inossidabile tipo AISI 316 L (Wr. 1.4404)

■ Vantaggi nell'uso dei cestelli CleanAir

Tutte le barre/fili longitudinali che compongono il cestello, sono saldati su anelli interni e all'interno dei fondelli inferiori e dei collari superiori.

- I collari superiori e i fondelli inferiori sono stampati tramite processi, per ridurre l'abrasione.
- I fili dei cestelli sono distanziati perfettamente, in modo che il diametro del cestello sia lo stesso da cima a fondo, facilitando la calzatura corretta della manica filtrante.
- Il collare superiore è fissato con fili saldati all'interno, per evitare la rottura prematura della manica. I fili longitudinali vengono saldati all'interno del fondello, oppure saldati ad un anello terminale a cui può essere graffiato il fondello.
- I fili longitudinali vengono saldati agli anelli tramite processi di saldatura dedicati e controllati senza la presenza di bave o parti acuminate.

CleanAir ha ottenuto la certificazione ISO 3834 parte 2, (requisiti di qualità estesi), lo standard dedicato alla saldatura per la fusione dei materiali metallici, che implementa le condizioni più restrittive dal punto di vista qualitativo.

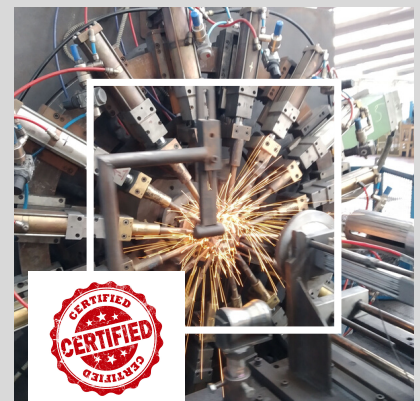

■ Istruzioni importanti

Si suggerisce di prestare attenzione alle istruzioni di seguito riportate:

1. Individuare il simbolo stampato sulla cassa
2. Attenersi alle istruzioni fornite nel DPI
3. Utilizzare il manuale di movimentazione e stoccaggio fornito separatamente o attraverso la scansione del codice QR

MANUALE DI INSTALLAZIONE PER CESTELLI PORTA MANICHE

Da cosa è composto un cestello

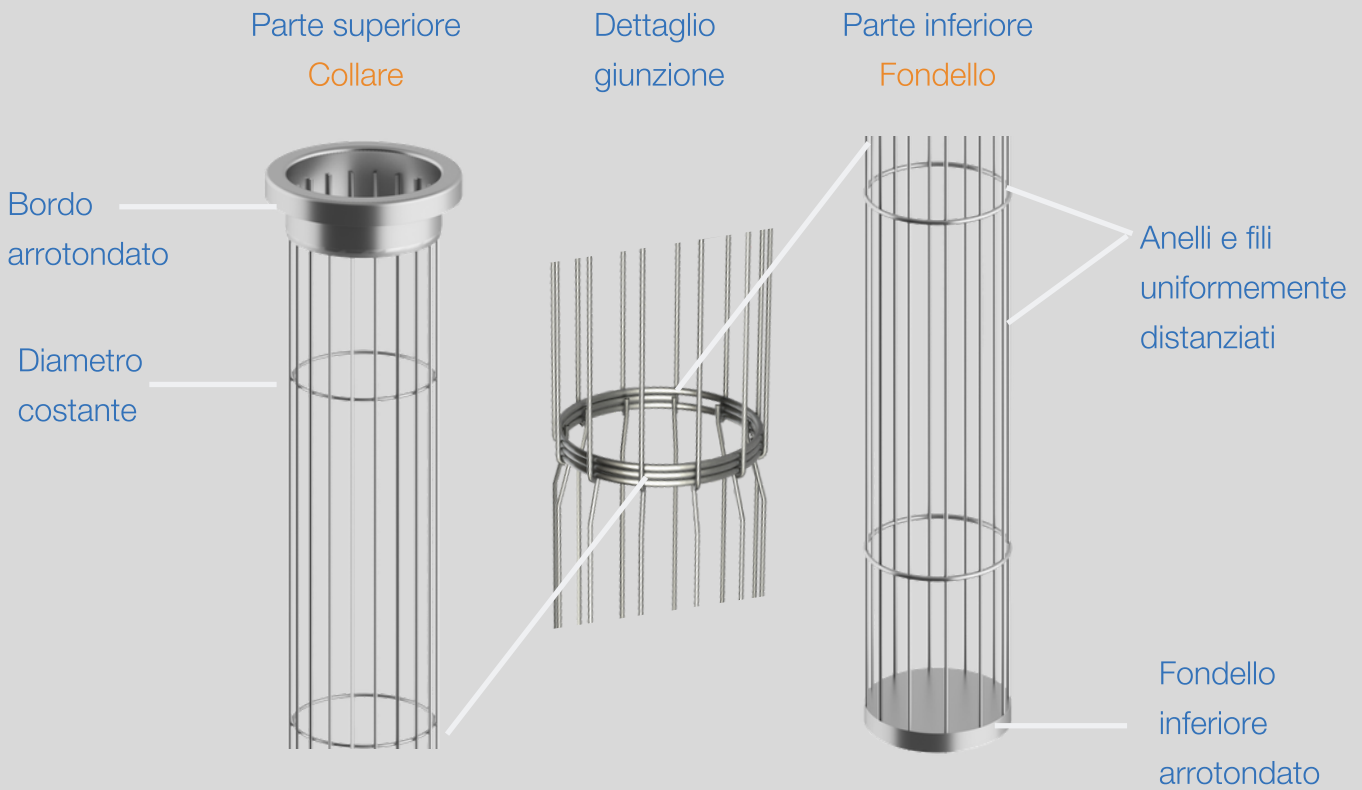

Diverse tipologie di collari

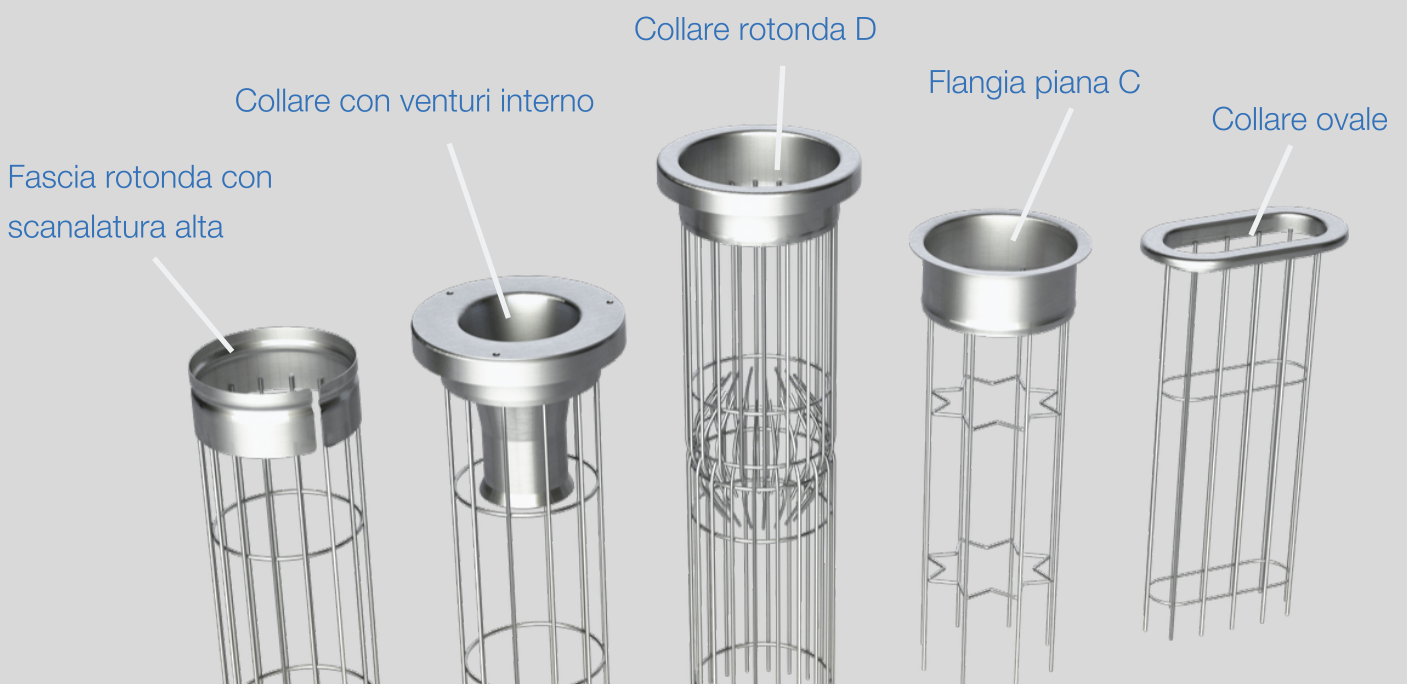

MANUALE DI INSTALLAZIONE PER CESTELLI PORTA MANICHE

■ Come verificare il contenuto delle casse

Individuare il simbolo stampato sulla cassa per verificare la parte del cestello

Parte superiore



Parte intermedia



Parte inferiore



■ Manuale di movimentazione e stoccaggio

Utilizzare il manuale di movimentazione e stoccaggio fornito separatamente o scannerizzare il codice QR

Manuale movimentazione
PDF



Manuale di movimentazione
VIDEO

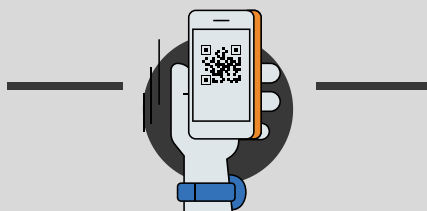
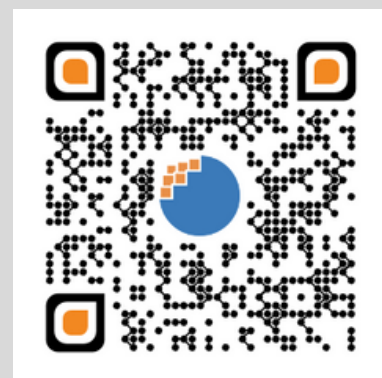

PROCEDURA DI INSTALLAZIONE

1° FASE:

Inserire la prima parte (parte inferiore) del cestello nel foro piastra e all'interno della manica già installata.



2° FASE

Inserire barra di metallo/legno nel cestello prima del penultimo anello, per fermare il cestello sulla base della piastra tubiera.



3° FASE

Prendere seconda parte del cestello, (parte intermedia o parte superiore), posizionare l'anello di chiusura della parte superiore in prossimità del doppio anello sulla parte terminale del cestello inserito nella manica.



PROCEDURA DI INSTALLAZIONE

4° FASE

Utilizzare una pinza per stringere l'anello di chiusura e inserirlo tra i due anelli e rilasciare la pinza permettendo all'anello di espandersi ed entrare all'interno dei due anelli della parte inferiore del cestello.

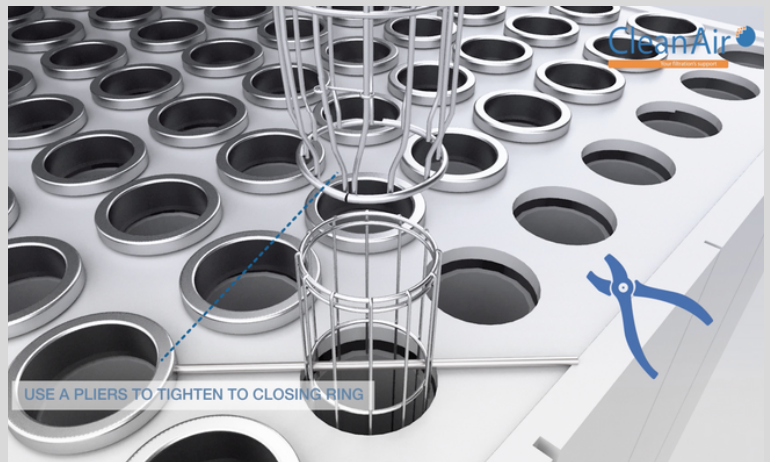

5° FASE

Una volta introdotta la seconda parte del cestello nella prima, assicurarsi che le due parti siano adeguatamente agganciate ed abbassare il gancio di bloccaggio dell'anello. Sollevare leggermente l'intero cestello per verificare la tenuta meccanica.

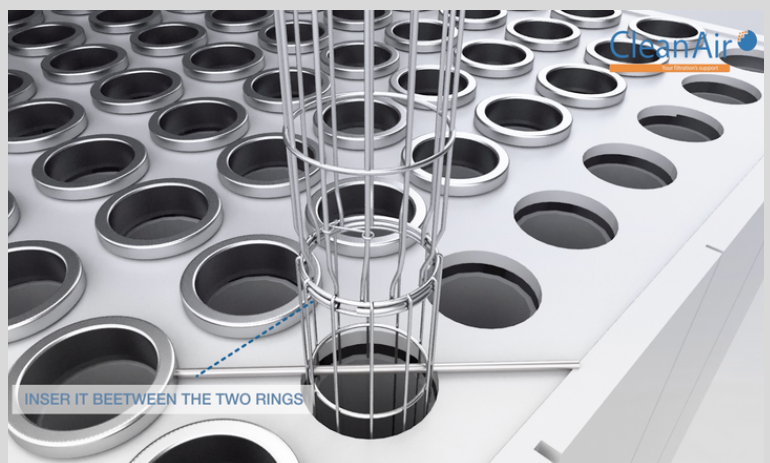

6° FASE

Trattenere il cestello sollevato, per poter togliere la barra di metallo/legno precedentemente inserita e una volta estratta, riporla assieme al resto delle attrezzature utilizzate lontano dall'area di installazione



PROCEDURA DI INSTALLAZIONE

7° FASE

Una volta tolta la barra di sostegno, calare l'intero cestello all'interno del foro piastra e della manica filtrante, fino a raggiungere il fine corsa appoggiando il collare superiore sulla piastra tubiera e finendo di calzare la manica fino al collare.



SUGGERIMENTO!!

Assicurarsi di aver abbinato correttamente il cestello alla manica, di aver asportato dall'area di installazione tutti gli utensili utilizzati e i materiali di imballo e ripulire definitivamente l'area prima della messa in funzione dell'impianto stesso.



CleanAir 



Clean Air Europe S.r.l.
Via Roma 84 - 23892 Bulciago (LC)
P.iva 03011000134 Tel. +39 031 4153551 | Fax +39 031 4153553
info@cleanairworld.it | www.cleanairworld.it @cleanairworld

