

## MANUAL DE INSTALACIÓN DE JAULA PARA BOLSAS DE FILTRO

### DOUBLE RANURA JUNTURA

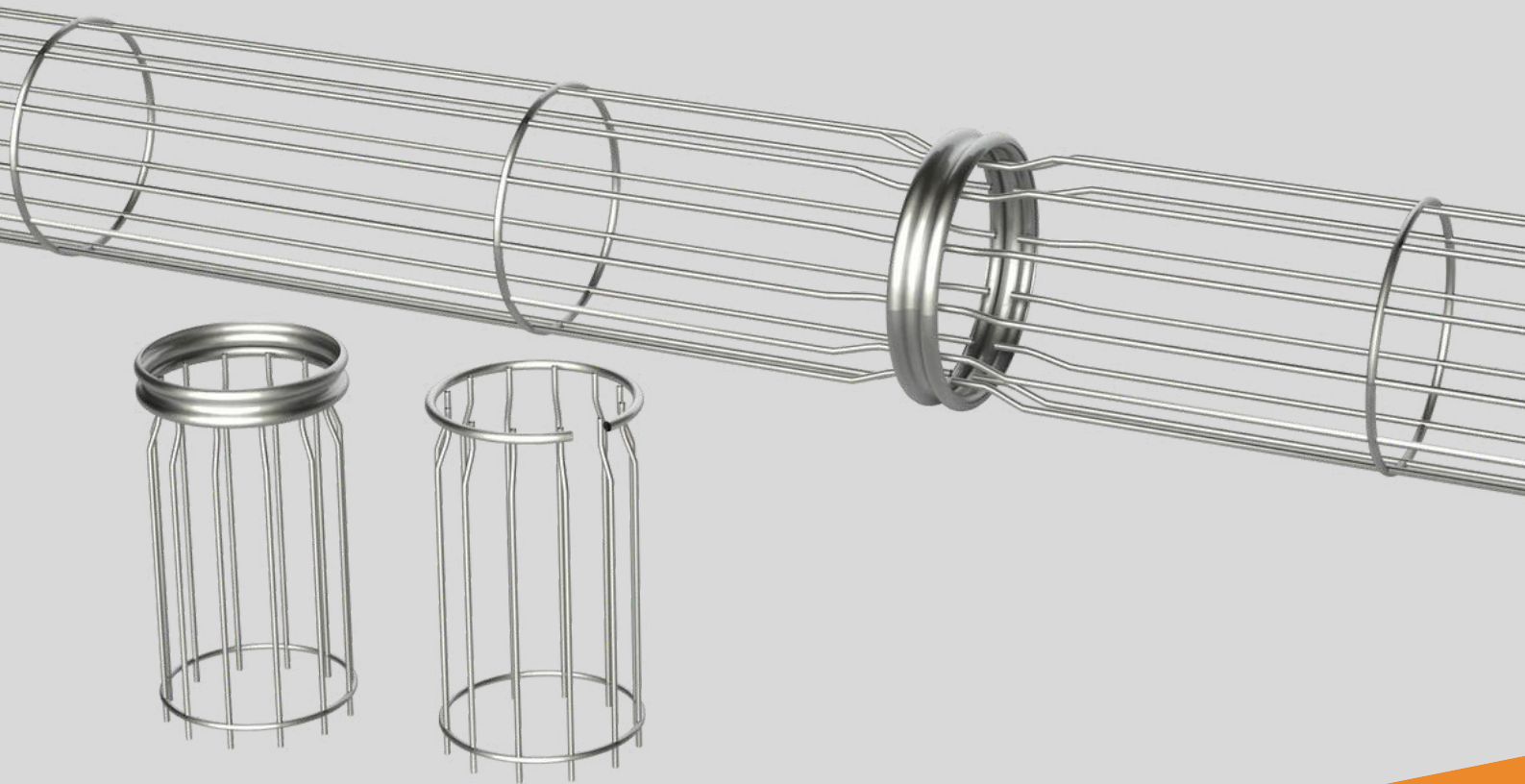

# Indice

---

■ 1: INTRODUCCIÓN	.....	02
■ 2:ACCESORIOS Y DISPOSITIVOS DE SEGURIDAD RECOMENDADOS	.....	02
■ 3: MAXIMIZAR LA VIDA DE LAS BOLSAS DE FILTRO	.....	03
■ 4: VENTAJAS DE UTILIZAR LAS JAULAS CLEAN AIR	.....	03
■ 5: INSTRUCCIONES IMPORTANTES	.....	03
■ 6: DE QUÉ ESTÁ HECHA UNA JAULAS	.....	04
■ 7: DIFERENTES TIPOS DE COLLARES	.....	04
■ 8: CÓMO LOCALIZAR EL CONTENIDO DE LAS CAJAS	.....	05
■ 9: MANUAL DE MANEJO Y ALMACENAMIENTO	.....	05
■ 10: PROCEDIMIENTO DE INSTALACIÓN	.....	06

## Introducción:

El manual está dirigido principalmente a instaladores de jaulas para bolsas filtrantes, para colector de polvo industriales. Está dirigido a sugerir cómo instalar correctamente el producto y reducir aquellos comportamientos que, además de comprometer su correcta instalación, pueden dañar gravemente las jaulas.

## Accesorios y dispositivos de seguridad recomendados:

El uso correcto de todo el equipo necesario para la instalación de las juntas y bolsas filtrantes es fundamental para reducir los costos de mantenimiento, mano de obra y operación en general, así como para evitar problemas durante la instalación. Es fundamental el uso correcto de los procedimientos descritos en el EPI.

Guantes



Casco protector



Chaleco de alta visibilidad



Calzado de seguridad



Gafas de seguridad



llave francesa



Barra de metal



Barra de madera

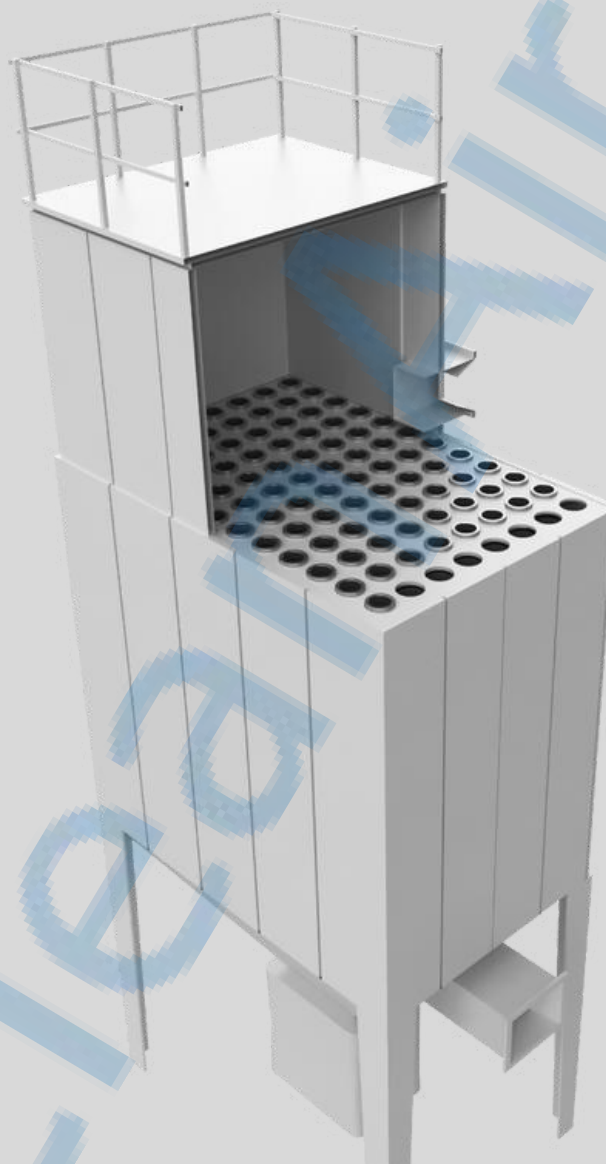
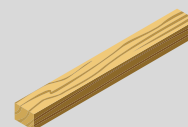

## ■ Maximizar la vida de las bolsas de filtro

---

Las Jaulas correctamente diseñadas sirven como componentes críticos para garantizar un rendimiento óptimo y maximizar la vida útil de la manga. Nuestras cestas se pueden fabricar con los siguientes materiales:

- Acero S235JR
- Acero pregalvanizado
- Acero inoxidable tipo AISI 304 L (Wr. 1.4301)
- Acero inoxidable tipo AISI 316 L (Wr. 1.4404)

## ■ Ventajas de utilizar cestas CleanAir

---

Todas las barras/alambres longitudinales que componen la cesta están soldadas en los anillos internos y en el interior de los fondos inferiores y collares superiores.

- Los cuellos superiores y los bajos inferiores están estampados con bordes redondeados para reducir la abrasión.
- Los alambres de las jaulas están perfectamente espaciados, de manera que el diámetro de la cesta es el mismo de arriba abajo, facilitando el correcto montaje de la bolsa filtrante.
- El collarín superior se fija con los hilos soldados en el interior, para evitar la rotura prematura del manguito, mientras que los hilos longitudinales se sueldan en el interior del fondo, o se sueldan a un anillo terminal al que se puede grapar el fondo.
- Los alambres longitudinales se sueldan a los anillos mediante procesos de soldadura dedicados y controlados sin presencia de rebabas o partes cortantes.

## ■ Instrucciones importantes

---

Le sugerimos que preste atención a las siguientes instrucciones:

1. Busque el símbolo impreso en la caja
2. Siga las instrucciones proporcionadas en el EPI
3. Utilice el manual de manipulación y almacenamiento proporcionado por separado o escaneando el código QR

## De qué está hecha una jaulas

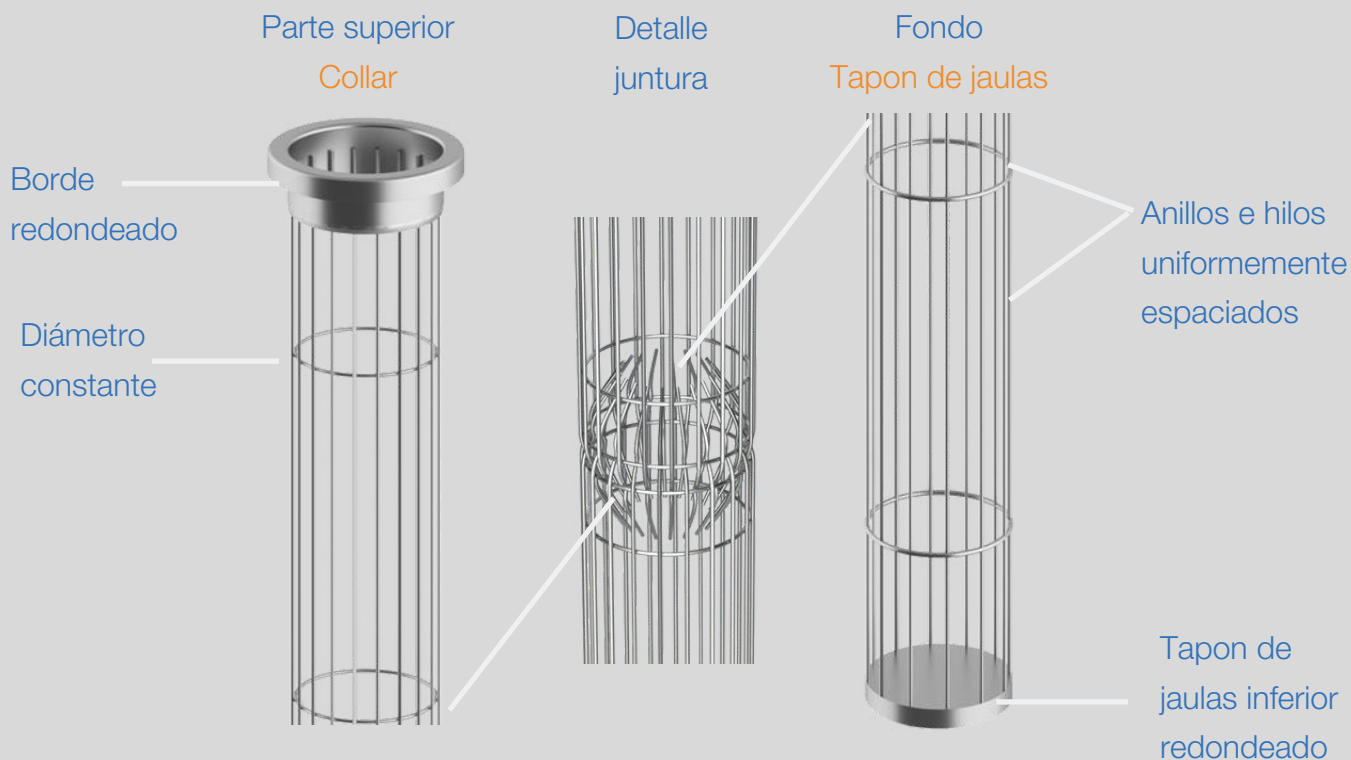

## Diferentes tipos de collares

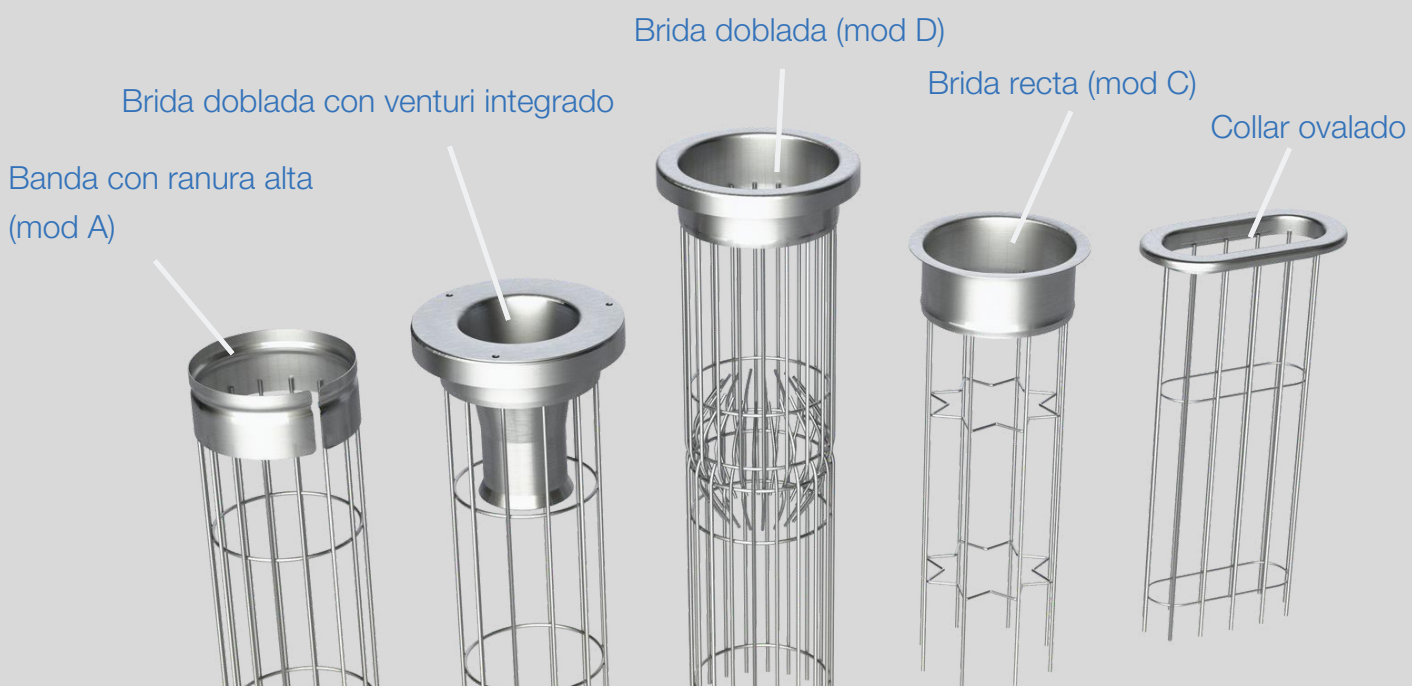

## ■ Cómo localizar el contenido de las cajas

---

Encuentre el símbolo impreso en la caja para verificar la parte de las jaulas

Parte superior



Parte intermedia



Parte inferior



## ■ Manual de manipulación y almacenamiento

---

Utilice el manual de manipulación y almacenamiento que se proporciona por separado o escanee el código QR

manual de manipulación  
PDF



manual de manipulación  
VIDEO

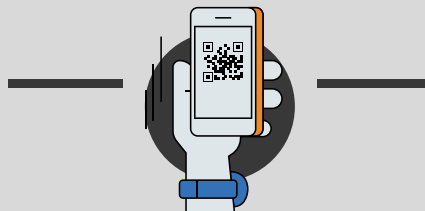

## PROCEDIMIENTO DE INSTALACIÓN

### 1° FASE:

Inserte la primera parte (parte inferior) de la jaulas en el orificio de la placa del tubo y dentro de la bolsas ya instalada.

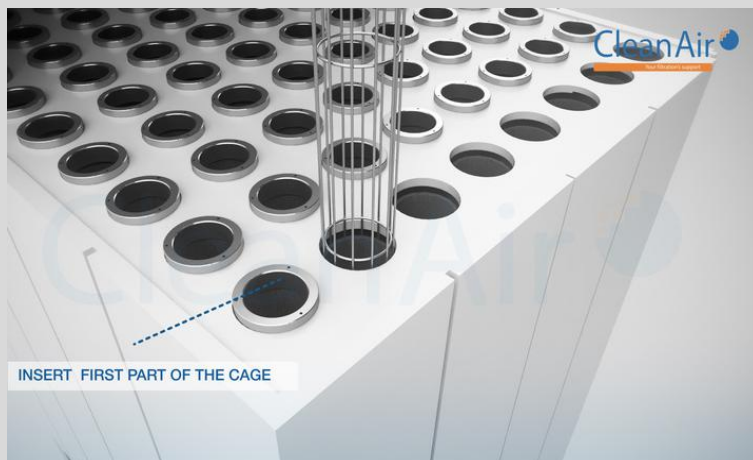

### 2° FASE

Inserte la barra de metal/madera en la jaulas antes del penúltimo anillo, para detener la jaulas en la base de la placa tubular.



### 3° FASE

Coge la segunda parte de la jaula (parte media o superior) y colocar el anillo de cierre de la parte superior cerca de la junta



#### 4° FASE

Utilice unos alicates para apretar el anillo de bloqueo e introducirlo en la junta, suelte los alicates permitiendo que el anillo se expanda dentro de la ranura metálica del fondo de la jaula y baje el gancho de bloqueo del anillo de la junta.



#### 5° FASE

Una vez introducida la segunda parte de la jaula en la primera, asegurarse de que las dos partes estén correctamente enganchadas levantando ligeramente toda la cesta y comprobando su cierre mecánico.



#### 6° FASE

Mantener el cesto elevado, para retirar la barra de metal/madera previamente insertada y una vez extraída, guardarla junto con el resto del equipo utilizado fuera del área de instalación.





## 7° FASE

Una vez retirada la barra de soporte, bajar toda la jaula por el orificio de la placa y la bolsa filtrante, hasta llegar al tope colocando el collarín superior sobre la placa tubular y terminando de encajar la bolsa hasta el collarín.



## SUGERENCIA

Asegúrese de haber emparejado correctamente la jaula con el manguito, de haber retirado todas las herramientas y materiales de embalaje utilizados del área de instalación y de que el área esté finalmente limpia antes de poner el sistema en funcionamiento.



# CleanAir

Your filtration's support



Clean Air Europe S.r.l.  
Via Roma 84 - 23892 Bulciago (LC)  
P.iva 03011000134 Tel. +39 031 4153551 | Fax +39 031 4153553  
info@cleanairworld.it | www.cleanairworld.it @cleanairworld